

МОТОНОЖНИЦЫ

Руководство по эксплуатации

HT-23E

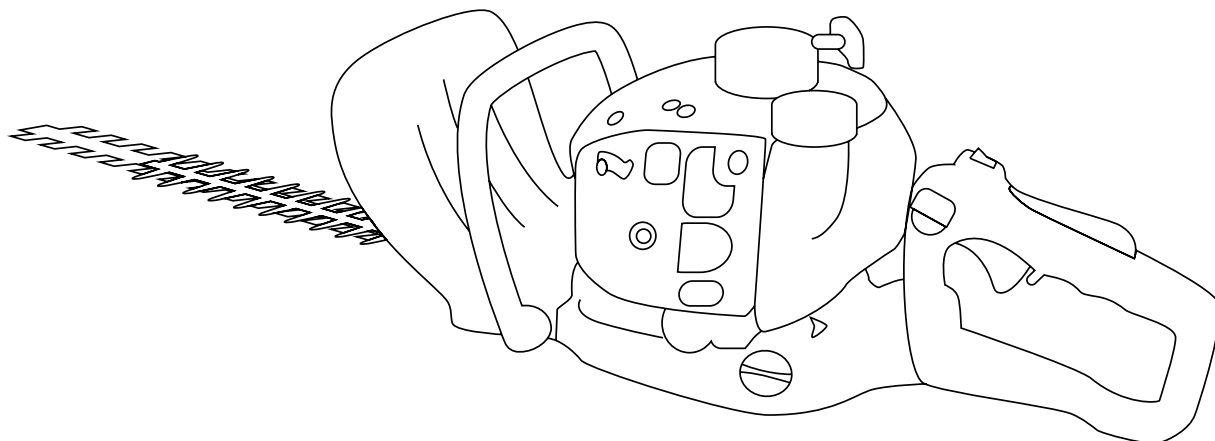

Архангельск (8182)63-90-72
Астана (7172)727-132
Астрахань (8512)99-46-04
Барнаул (3852)73-04-60
Белгород (4722)40-23-64
Брянск (4832)59-03-52
Владивосток (423)249-28-31
Волгоград (844)278-03-48
Вологда (8172)26-41-59
Воронеж (473)204-51-73
Екатеринбург (343)384-55-89

Иваново (4932)77-34-06
Ижевск (3412)26-03-58
Иркутск (395)279-98-46
Казань (843)206-01-48
Калининград (4012)72-03-81
Калуга (4842)92-23-67
Кемерово (3842)65-04-62
Киров (8332)68-02-04
Краснодар (861)203-40-90
Красноярск (391)204-63-61
Курск (4712)77-13-04
Липецк (4742)52-20-81

Магнитогорск (3519)55-03-13
Москва (495)268-04-70
Мурманск (8152)59-64-93
Набережные Челны (8552)20-53-41
Нижний Новгород (831)429-08-12
Новокузнецк (3843)20-46-81
Новосибирск (383)227-86-73
Омск (3812)21-46-40
Орел (4862)44-53-42
Оренбург (3532)37-68-04
Пенза (8412)22-31-16

Пермь (342)205-81-47
Ростов-на-Дону (863)308-18-15
Рязань (4912)46-61-64
Самара (846)206-03-16
Санкт-Петербург (812)309-46-40
Саратов (845)249-38-78
Севастополь (8692)22-31-93
Симферополь (3652)67-13-56
Смоленск (4812)29-41-54
Сочи (862)225-72-31
Ставрополь (8652)20-65-13

Сургут (3462)77-98-35
Тверь (4822)63-31-35
Томск (3822)98-41-53
Тула (4872)74-02-29
Тюмень (3452)66-21-18
Ульяновск (8422)24-23-59
Уфа (347)229-48-12
Хабаровск (4212)92-98-04
Челябинск (351)202-03-61
Череповец (8202)49-02-64
Ярославль (4852)69-52-93

Киргизия (996)312-96-26-47 Казахстан (772)734-952-31 Таджикистан (992)427-82-92-69

Эл. почта: emg@nt-rt.ru | | Сайт: <http://ergomax.nt-rt.ru>

СОДЕРЖАНИЕ

1. ИСПОЛЬЗОВАНИЕ В СООТВЕТСТВИИ С ПРЕДНАЗНАЧЕНИЕМ	3
2. ОБЩИЕ УКАЗАНИЯ ПО ТЕХНИКЕ БЕЗОПАСНОСТИ	4
3. ЗАЩИТА ОПЕРАТОРА И ОКРУЖАЮЩИХ	5
4. БЕЗОПАСНОСТЬ ПРИ РАБОТЕ	6
5. ТЕХНИЧЕСКИЕ ХАРАКТЕРИСТИКИ	6
6. ОПИСАНИЕ УСТРОЙСТВА	7
7. ТОПЛИВО И МАСЛО	8
8. ПРАВИЛА РАБОТЫ	9
9. ИСПОЛЬЗОВАНИЕ ПОВОРОТНОЙ РУКОЯТКИ	10
10. ЗАПУСК И ОСТАНОВКА ДВИГАТЕЛЯ	10
11. РЕКОМЕНДАЦИИ ПО ОБСЛУЖИВАНИЮ	12
12. ОБСЛУЖИВАНИЕ	14
13. ХРАНЕНИЕ	16
14. УТИЛИЗАЦИЯ И ВТОРИЧНАЯ ПЕРЕРАБОТКА	17
15. УСТРАНЕНИЕ НЕИСПРАВНОСТЕЙ	17
16. КОМПЛЕКТАЦИЯ	17
17. ГАРАНТИЙНЫЕ ОБЯЗАТЕЛЬСТВА	18

Уважаемый покупатель!

Благодарим за покупку продукции ERGOMAX. В данном руководстве приведены правила эксплуатации инструмента ERGOMAX. Перед началом работ внимательно прочтите руководство. Эксплуатируйте инструмент в соответствии с правилами и с учетом требований безопасности, а также руководствуясь здравым смыслом.

Сохраните инструкцию, при необходимости вы всегда можете обратиться к ней.

1. ИСПОЛЬЗОВАНИЕ В СООТВЕТСТВИИ С ПРЕДНАЗНАЧЕНИЕМ

Устройство предназначено для ухода за живыми изгородями, кустарниками и деревьями, для придания форм садовым растениям.

Устройство можно использовать только в соответствии с его предназначением. Любое другое выходящее за эти рамки использование считается не соответствующим предписанию. За возникшие в результате этого ущерб или травмы любого рода несет ответственность пользователь или работающий с инструментом, а не изготовитель.

Пожалуйста, примите во внимание, что конструкция наших устройств не предназначена для использования их в коммерческих целях (для профессионального использования). Мы не несем гарантийные обязательства, если устройство будет использоваться в профессиональном режиме. Инструмент предназначен для подрезки кустарников и живых изгородей с ветками диаметром не более 12 мм.



ВНИМАНИЕ! Запрещено использовать садовые мотопилы в связи с опасностью получения травм пользователем для подрезки травы и в качестве измельчителя для резки остатков деревьев и кустарника. Также запрещено использовать устройство для выравнивания неровностей почвы, таких как, например, бугорки и норки крота. Для вашей безопасности запрещено использовать устройство для всех прочих других работ, не связанных с приданием форм кустарникам, деревьям и другим садовым растениям.

2. ОБЩИЕ УКАЗАНИЯ ПО ТЕХНИКЕ БЕЗОПАСНОСТИ



ВНИМАНИЕ! При использовании устройства необходимо предпринять некоторые меры безопасности. Для того чтобы предупредить травмы и возникновение ущерба, прочтите внимательно полностью настоящее руководство по эксплуатации/указания по технике безопасности. Храните это руководство по эксплуатации в надежном месте, для того чтобы вы могли воспользоваться информацией в любое время. В том случае, если вы передаете устройство другим лицам, необходимо передать это руководство по эксплуатации/указания по технике безопасности вместе с ним. Мы не несем ответственности за травмы и ущерб, которые возникли в результате несоблюдения указаний этого руководства по эксплуатации и техники безопасности.



ВНИМАНИЕ! Прочитайте все указания по технике безопасности и технические требования. При невыполнении указаний по технике безопасности и технических требований возможно возникновение пожара и/или получение серьезных травм.

	<p>Прочитайте руководство пользователя перед использованием устройства.</p>		<p>Инструмент является объектом повышенной пожарной опасности. Проявляйте осторожность при работе.</p>
	<p>При работе с инструментом используйте средства индивидуальной защиты органов зрения и слуха.</p>		<p>При работе носите спецодежду без элементов, которые могут попасть в рабочие части инструмента.</p>
	<p>При использовании садовых мотоножниц необходимо одевать рабочие перчатки с защитой от порезов.</p>		<p>Внимательно прочтите надпись рядом с таким знаком в целях вашей личной безопасности.</p>
	<p>При работе с инструментом носите защитную обувь с нескользкой подошвой и устойчивой колодкой.</p>		

3. ЗАЩИТА ОПЕРАТОРА И ОКРУЖАЮЩИХ

3.1. ЗАЩИТНЫЕ СРЕДСТВА

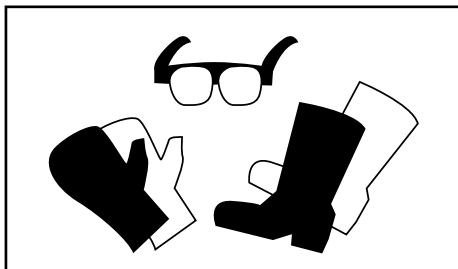

- Всегда надевайте защитные очки, соответствующие национальным стандартам.
- Используйте средства защиты органов слуха. Даже если вы используете инструмент не более двух часов в день, рекомендуется носить средства защиты органов слуха при каждом использовании.
- Работайте в плотно облегающей одежде, не надевайте украшения, так как они могут быть затянуты в движущиеся детали устройства. Рекомендуется использование прочных перчаток, обуви с нескользящей подошвой и защитных очков.
- Надевайте нескользящие прочные рабочие перчатки, обеспечивающие надежный захват рукоятки инструмента. Перчатки снижают также вибрацию, передающуюся от инструмента к рукам.

3.2. ФИЗИЧЕСКОЕ СОСТОЯНИЕ



- Болезнь, алкоголь и прочие вещества, воздействующие на функционирование организма, могут нарушить координацию движений и рассеять внимание.
- Запрещается использовать инструмент во время болезни, под воздействием алкоголя и других препаратов, влияющих на внимание и координацию движений.

3.3. ЗАЩИТА ОКРУЖАЮЩИХ

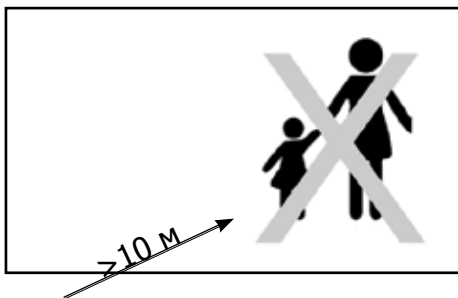

- Во время работы инструмента нельзя подпускать наблюдателей, детей и животных ближе, чем на 10 м.
- Люди, работающие рядом, должны также носить средства индивидуальной защиты.
- Всегда контролируйте ситуацию и будьте готовы к возможным неожиданным опасностям, возникновение которых вы можете не услышать из-за работающего инструмента и использования средств защиты органов слуха.

4. БЕЗОПАСНОСТЬ ПРИ РАБОТЕ



ПРЕДУПРЕЖДЕНИЕ! Опасность травмирования в случае неправильного использования и/или несоблюдения правил техники безопасности.

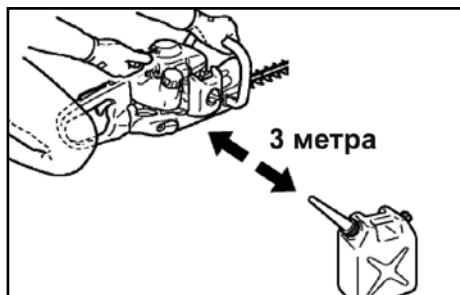

- Внимательно прочтите руководство по эксплуатации инструмента для подрезки живых изгородей. Перед началом работы необходимо запомнить правила использования инструмента.
- Ознакомьтесь с правилами эксплуатации инструмента.
- Будьте осторожны при обращении с топливом. Всегда плотно закрывайте топливный бак и канистры с топливом. После заправки отойдите на расстояние не менее 3 метров от места заправки, убедитесь в отсутствии утечки топлива из-под крышки топливного бака или из топливной системы и только потом запускайте двигатель.



- Инструмент при запуске должен быть установлен на земле, а дроссельная заслонка установлена в положение холостого хода. Не запускайте двигатель, если нож заблокирован любыми предметами.
- Проверьте место, в котором будут выполняться работы. Уберите камни, металлические и любые другие предметы, которые могут нанести травму или повредить инструмент.
- Используйте бензиновый инструмент только в хорошо проветриваемых местах.

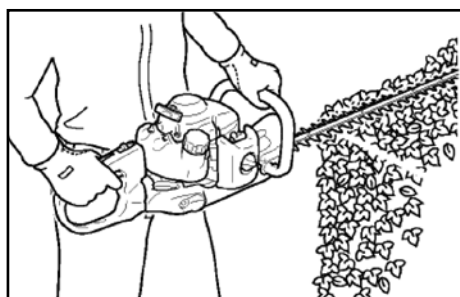

- Не допускайте использования машины детьми.
- Во время резки запрещается держать срезаемый материал.
- Правая рука должна держать заднюю рукоятку, а левая — переднюю.
- Выполняйте подрезку на полных оборотах двигателя. Работа на неполных оборотах может привести к повреждению сцепления из-за пробуксовки.



ОПАСНО! Обязательно выключайте двигатель в случае застревания растительности в ножах. Не пытайтесь очистить нож, если двигатель работает. В противном случае во время очистки вы можете получить серьезную травму.



ПРЕДУПРЕЖДЕНИЕ! Все пальцы должны плотно и надежно охватывать рукоятки. Надежный захват позволит лучше управлять инструментом. Никогда не используйте инструмент, держа его одной рукой. В противном случае во время очистки вы можете получить серьезную травму.

5. ТЕХНИЧЕСКИЕ ХАРАКТЕРИСТИКИ

МОДЕЛЬ	HT-23E
Тип двигателя	2-тактный с воздушным охлаждением
Рабочий объем двигателя, см ³	22,5
Мощность двигателя при 7000 обор./мин., кВт	0,65
Карбюратор	диафрагменного типа
Зажигание	электронное
Запуск двигателя	ручной
Вес (с пустым баком), кг	6,5
Объем топливного бака, л	0,6
Тип режущих лезвий	два лезвия, двухсторонняя резка
Длина режущих лезвий, мм	580

6. ОПИСАНИЕ УСТРОЙСТВА



Рис. 1

1. Поворотная рукоятка (задняя)
2. Предохранительный курок
3. Курок газа
4. Выключатель-включатель зажигания
5. Крышка стартера
6. Топливный бак
7. Корпус воздушного фильтра
8. Свеча зажигания
9. Передняя рукоятка
10. Режущие лезвия
11. Режущие лезвия
12. Защита руки
13. Фиксатор задней рукоятки
14. Ручка стартера
15. Дроссельная заслонка
16. Защита глушителя и глушитель

7. ТОПЛИВО И МАСЛО

7.1. ИСПОЛЬЗУЕМОЕ ТОПЛИВО

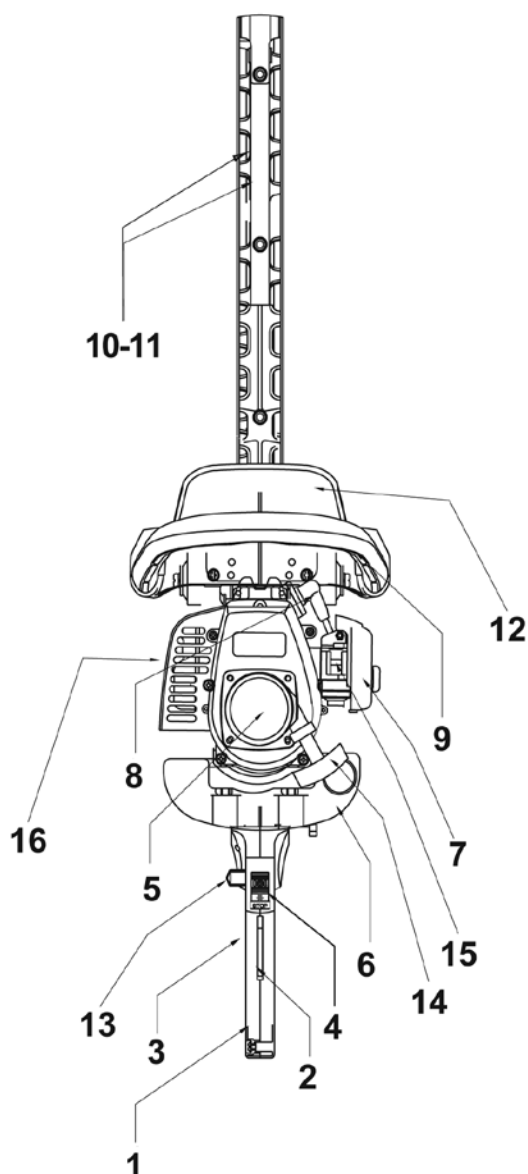
Для приготовления топливной смеси используйте неэтилированный бензин с октановым числом 92, смешанный с моторным маслом для двухтактных двигателей с воздушным охлаждением, **в пропорции 25:1 при первой заправке топливом и в пропорции 50:1 при последующих заправках**. Разрешается использовать только моторное масло для двухтактных двигателей с воздушным охлаждением, специально предназначенное для использования в пропорции 50:1, и имеющее классификацию не ниже API TB/C или JASO FC/D.



ВНИМАНИЕ! Никогда не используйте масло, предназначенное для двухтактных двигателей с водяным охлаждением. Не используйте масло, предназначенное для двухтактных двигателей, имеющих низкие максимальные обороты. Запрещается использовать для приготовления топливной смеси масло для четырехтактных двигателей.

Для приготовления топливной смеси используйте справочную **ТАБЛИЦУ ПРОПОРЦИЙ ТОПЛИВНОЙ СМЕСИ:**

Бензин, литр	Масло, мл	Соотношение
1	20	1:50
1	40	1:25

7.2. ПРИГОТОВЛЕНИЕ ТОПЛИВНОЙ СМЕСИ

1. Смешивайте бензин и масло в специальной емкости из металла или пищевого пластика. Приготавливайте смесь в хорошо проветриваемом помещении или на открытом воздухе.
2. Вылейте в емкость половину приготовленного для работы бензина.
3. Добавьте необходимое количество двухтактного моторного масла.
4. Плотно закройте крышку емкости.
5. Тщательно взболтайте топливную смесь в емкости.
6. Медленно откройте крышку емкости с тем, чтобы выпустить воздух, после чего долейте оставшийся бензин. Закройте емкость и вновь тщательно взболтайте.
7. Перед каждой заправкой топливного бака тщательно взболтайте топливную смесь в емкости.

7.3. ЗАПОЛНЕНИЕ ТОПЛИВНОГО БАКА

1. Перед заполнением топливного бака остановите двигатель и дайте ему полностью остыть.
2. Заполняйте топливный бак на открытом воздухе или в хорошо проветриваемом помещении, вдали от источников возможного воспламенения.
3. Очистите от мусора поверхность рядом с крышкой топливного бака.
4. Медленно отвинтите крышку топливного бака, после чего положите ее на чистую, сухую поверхность.
5. Аккуратно влейте топливную смесь.
6. Полностью не заполняйте топливный бак, должно оставаться пространство для расширения топлива.
7. Закрутите крышку топливного бака плотно руками. Перед запуском насухо протрите топливный бак от остатков пролитого топлива.



ПРЕДУПРЕЖДЕНИЕ! Готовую к работе топливную смесь рекомендуется использовать в течение 45 дней. При длительном хранении топливная смесь окисляется, становится неоднородной и непригодной к применению. Никогда не используйте топливную смесь, которая была приготовлена более чем 45 дней назад.



ПРЕДУПРЕЖДЕНИЕ! При приготовлении топливной смеси тщательно выдерживайте соотношение бензин/масло. Никогда не заливайте чистый бензин для заправки двухтактного двигателя вашего инструмента.



ПРЕДУПРЕЖДЕНИЕ! Поломка двигателя в результате эксплуатации на чистом бензине, с неправильно приготовленной или старой топливной смесью, не подлежит гарантийному ремонту.



ПРЕДУПРЕЖДЕНИЕ! Не храните двигатель с топливом в баке в закрытом помещении. Топливо и его пары крайне взрывоопасны. Не смешивайте бензин с маслом непосредственно в топливном баке двигателя.



ПРЕДУПРЕЖДЕНИЕ! Используйте только сертифицированные канистры из металла или пищевого пластика. Обращаться с топливом и заполнять топливный бак должны только взрослые.



ПРЕДУПРЕЖДЕНИЕ! Проводите все работы с топливом только на открытом воздухе или в хорошо проветриваемом помещении, вдали от источников возможного воспламенения. Не запускайте двигатель, если топливо пролито. Протрите остатки пролитой смеси и дождитесь их полного высыхания.

8. ПРАВИЛА РАБОТЫ

- Перед работой проверяйте рабочую зону и удаляйте любые препятствия и предметы, которые могут попасть под инструмент.
- Проводите стрижку регулярно, чтобы было легче сохранять аккуратные края и не приходилось делать несколько проходов.
- Начинайте работу на полных оборотах двигателя.
- Не прилагайте излишнее усилие на лезвия и не передвигайтесь быстрее, чем это позволяют работающие лезвия.
- Перед очисткой лезвий или удалением замятого материала, при проверке и обслуживании инструмента выключите двигатель и отсоедините от свечи провод зажигания.
- Обращайтесь с топливом осторожно; оно легко воспламеняется. Не доливайте топливо, если включен инструмент или двигатель еще не остыл.
- Не пытайтесь отремонтировать машину, если у вас нет достаточной квалификации для этого.
- Не работайте с инструментом, если режущий механизм сломан или сильно затуплен.
- Включая инструмент, проверьте наличие всех рукояток и средств защиты. Не используйте некомплектный прибор или прибор с несанкционированными переделками.
- Для транспортировки и хранения инструмента обязательно надевайте кожух на режущие лезвия.
- Для снижения риска возгорания удаляйте мусор, листья и излишки масла с двигателя и глушителей.
- Обращайтесь с лезвиями очень осторожно, в противном случае вы можете порезаться об острый край.

9. ИСПОЛЬЗОВАНИЕ ПОВОРОТНОЙ РУКОЯТКИ

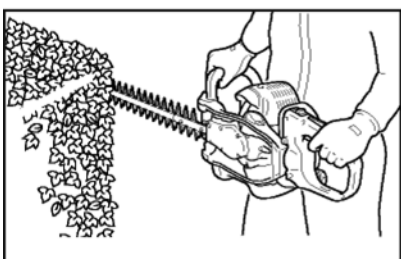
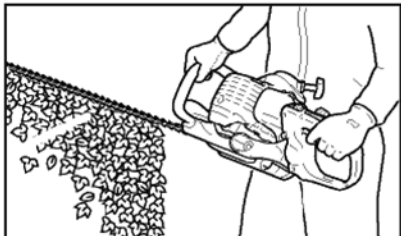
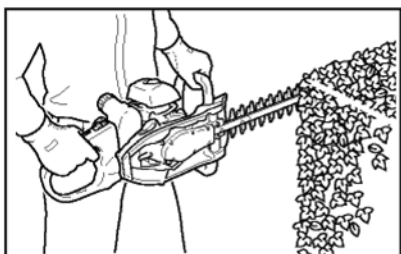
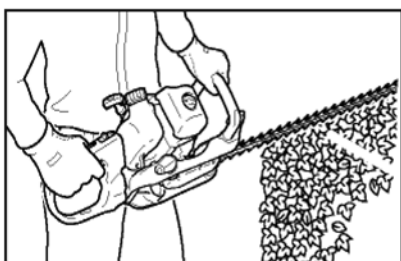
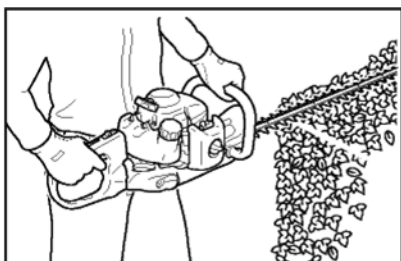

Для удобства выполнения работы при обрезке ветвей, рукоятку садовых ножниц можно поворачивать на 45 и 90 градусов влево или вправо относительно направления движения ножа (Рис. 2).



Рис. 2



ПРЕДУПРЕЖДЕНИЕ! Всегда перед изменением положения рукоятки глушите двигатель ваших ножниц.

1. Ослабьте рукоятку, нажав на блокирующий рычаг, установите рукоятку в нужное положение.
2. Когда рукоятка установлена в нужном положении, отпустите блокирующий рычаг.
3. Когда фиксатор установлен, вы можете начинать работу.



ПРЕДУПРЕЖДЕНИЕ! Не используйте ножницы, пока рукоятка надежно не зафиксирована.



ПРЕДУПРЕЖДЕНИЕ! При работе положение двигателя и режущих лезвий может быть любым, **НО ПОЛОЖЕНИЕ ЗАДНЕЙ РУКОЯТКИ ТОЛЬКО ВЕРТИКАЛЬНЫМ.**

10. ЗАПУСК И ОСТАНОВКА ДВИГАТЕЛЯ

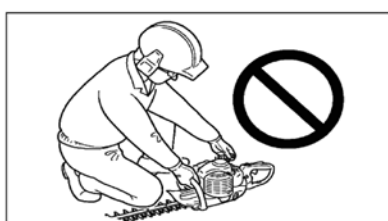

БЕЗОПАСНЫЙ ЗАПУСК



ОПАСНО! Никогда не пытайтесь запустить двигатель инструмента, находясь со стороны лезвий.

- Перед началом работы убедитесь, что все гайки, винты, болты и прочие детали плотно затянуты.



Рис. 3



- Перед началом работы обязательно расчистите рабочее пространство от мусора.
- Вытягивайте рукоятку стартера короткими рывками (1/2 — 2/3 длины шнура).
- Не допускайте отскакивания рукоятки стартера обратно к корпусу.
- Крепко держите инструмент и убедитесь в отсутствии помех для работы режущих лезвий.

ЗАПУСК ХОЛОДНОГО ДВИГАТЕЛЯ

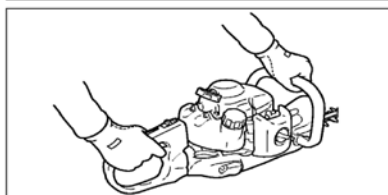
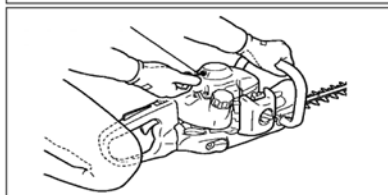
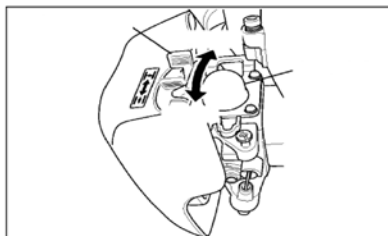
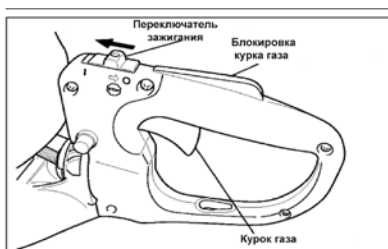
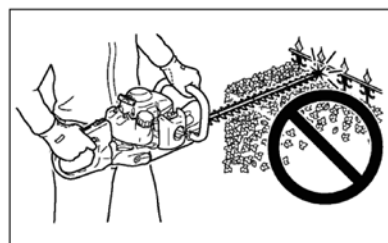
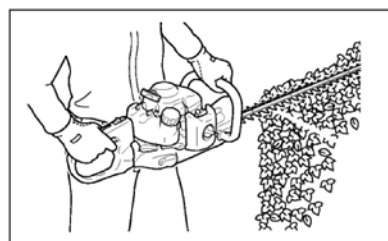

ПРЕДУПРЕЖДЕНИЕ! Убедитесь, что при запуске двигателя не появляется посторонних звуков и вибраций. При появлении непривычных вибраций и/или звуков обратитесь в сервисный центр для технического осмотра.

1. Поверните переключатель зажигания в положение «ЗАПУСК» (Рис. 3).
2. Установите рычаг управления воздушной заслонкой в положение «ЗАКРЫТО».
3. Нажмите праймер 3-4 раза, пока топливо не покажется в обратном топливопроводе.
4. Потяните рукоятку стартера. Двигатель должен издать стреляющий звук.
5. Установите рычаг управления воздушной заслонкой в положение «ОТКРЫТО».
6. Повторно запустите двигатель и дайте ему прогреться.



ПРЕДУПРЕЖДЕНИЕ! Лезвия придут в движение, как только двигатель наберет обороты, достаточные для включения сцепления.

7. Отожмите блокиратор курка газа и постепенно выжмите курок газа.

ЗАПУСК РАЗОГРЕТОГО ДВИГАТЕЛЯ

1. Поверните переключатель зажигания в положение «ЗАПУСК».
2. Установите рычаг управления дроссельной заслонкой в положение «ОТКРЫТО».
3. Нажмите праймер 3-4 раза, пока топливо не покажется в обратном топливопроводе.
4. Потяните рукоятку стартера.



ПРИМЕЧАНИЕ! Если двигатель не запустился после четырех попыток, примените процедуру запуска холодного двигателя.

ОСТАНОВКА ДВИГАТЕЛЯ



ПРЕДУПРЕЖДЕНИЕ! Если двигатель не останавливается, переведите рычаг воздушной заслонки в положение «ЗАКРЫТО» и заглушите. Перед новым запуском двигателя проверьте выключатель зажигания и поставьте его в положение «ЗАПУСК».

- Установите заслонку в положении «ОТКРЫТО». При работающем двигателе руки должны находиться на рукоятках.
- Если лезвия заклинило, остановите двигатель, отсоедините провод зажигания и очистите лезвия.
- Работая с инструментом, займите удобное устойчивое положение.
- Если лезвия наткнулись на посторонний предмет или по иной причине не двигаются правильно, немедленно остановите двигатель и проверьте состояние лезвий.
- Не работайте с инструментом, если режущий механизм сломан или сильно затуплен.
- Во избежание повреждений не работайте на полных оборотах двигателя без нагрузки.
- Если несколько операторов одновременно работают с инструментами для подрезки живых изгородей, они должны находиться на безопасном расстоянии друг от друга.



ПРЕДУПРЕЖДЕНИЕ! Начинайте работу на полных оборотах двигателя. Запрещено убирать руки с инструмента, пока лезвия находятся в движении. Двигатель продолжает работать, даже когда лезвия остановились из-за препятствия.

ПОДРЕЗКА ЖИВЫХ ИЗГОРОДЕЙ

1. Крепко держите инструмент и полностью нажмите курок газа для того, чтобы двигатель набрал обороты.
2. Наклоните инструмент таким образом, чтобы режущие зубья находились под небольшим углом к кустарнику или живой изгороди, и приступайте к подрезке.

11. РЕКОМЕНДАЦИИ ПО ОБСЛУЖИВАНИЮ

Все работы по обслуживанию ножниц, кроме пунктов, перечисленных в этой инструкции по техническому обслуживанию и эксплуатации, должны выполняться в авторизованном сервисном центре. Сроки проведения технического обслуживания относятся только к нормальным условиям эксплуатации. При экстремальных условиях эксплуатации (сильная запыленность, обрезка сухостоя и т.п.) или более длительной ежедневной работе указанные интервалы следует сократить.

		перед началом работы	после окончания работы	после каждой заправки топливного бака	ежемесячно	ежегодно	при неисправности	при повреждении	при необходимости
Комплектное устройство	Визуальный контроль	✓		✓					
	Очистка		✓						
Рычаги управления	Контроль функционирования	✓		✓					
Топливный фильтр	Контроль				✓				
	Замена					✓		✓	✓
Топливный бак	Очистка				✓				
Режущие лезвия	Контроль состояния заточки	✓		✓					
	Смазка	✓							
	Контроль зазора между лезвиями/ регулировка	✓							✓
	Очистка лезвий		✓						
	Заточка								✓
	Замена						✓	✓	✓
Направляющая лезвий	Контроль (износ, повреждение)	✓							✓
	Замена							✓	✓
Редуктор	Добавление смазки	каждые 15-20 часов работы							
Воздушный фильтр	Очистка		✓						✓
	Замена							✓	✓
Антивибрационные элементы	Контроль	✓		✓	✓				
	Замена							✓	
Охлаждающие ребра цилиндра	Очистка		✓						✓
Отверстия для всасывания воздуха на крышке стартера	Очистка		✓						✓
Карбюратор	Контроль холостого хода	✓		✓					
	Настройка холостого хода								✓
Свеча зажигания	Проверка состояния электродов				✓				✓
	Замена						✓	✓	100 часов работы
Крепежные винты и гайки	Проверка	✓							
	Подтягивание								✓
Искрогасящая сетка в глушителе (если есть)	Контроль				✓				
	Замена								✓

12. ОБСЛУЖИВАНИЕ

ОЧИСТКА ВОЗДУШНОГО ФИЛЬТРА



Рис. 4



ПРИМЕЧАНИЕ! В случае большого загрязнения и изношенности воздушного фильтра замените его на новый. Перед установкой нового или очищенного фильтра убедитесь, что он совершенно сухой.

Перед каждым использованием:

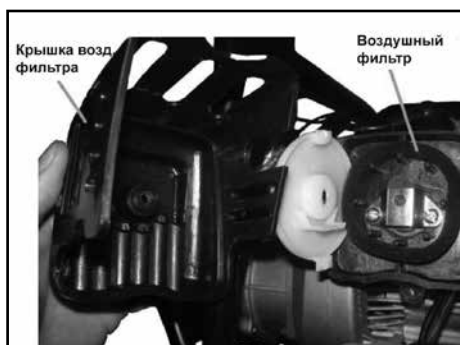
1. Закройте воздушную заслонку (Рис. 4). Отверните ручку крышки воздухоочистителя и снимите крышку и воздушный фильтр.
2. Осторожно удалите грязь мягкой щеткой, затем промойте фильтр в теплой мыльной воде. Полностью просушите его перед установкой.
3. Поставьте на место воздушный фильтр с крышкой.



Рис. 5

ЗАМЕНА ТОПЛИВНОГО ФИЛЬТРА

1. Выньте топливный фильтр через отверстие в топливном баке, воспользовавшись металлической проволокой (Рис. 5).
2. При необходимости замените его.
3. Установите фильтр на место.

ПРОВЕРКА ТОПЛИВНОЙ СИСТЕМЫ

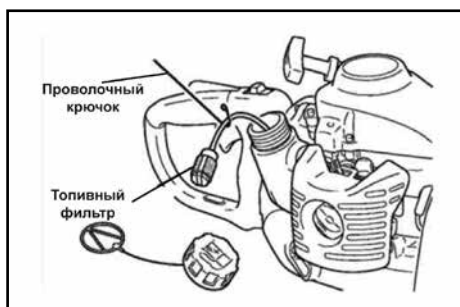
Перед каждым использованием:

1. После заправки убедитесь в отсутствии выделения или утечки топлива в областях вокруг топливопровода, уплотнения и крышки топливного бака.
2. В случае утечки или выделения существует опасность возгорания топлива. Немедленно выключите инструмент и обратитесь в сервисную службу дилера для ремонта или замены.



Рис. 6

ПРОВЕРКА СВЕЧИ ЗАЖИГАНИЯ

1. Проверьте зазор свечи зажигания. Он должен составлять 0,6-0,7 мм (Рис. 6).
2. Проверьте степень изношенности электродов.
3. Проверьте наличие масла и прочих загрязнений на изоляторе.
4. В случае необходимости замените свечу и затяните ее с моментом 1,5-1,7 кг/с.

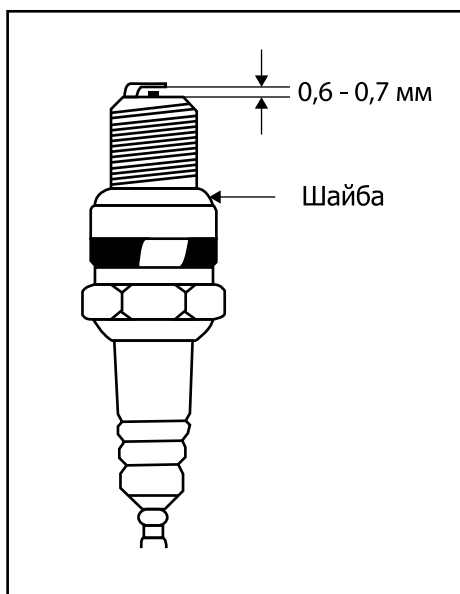

Рис. 7

СМАЗКА ЛЕЗВИЙ

Каждые 5 часов работы наносите несколько капель масла на каждый паз болта у основания режущих лезвий (Рис. 7).

ОЧИСТКА ЛЕЗВИЙ

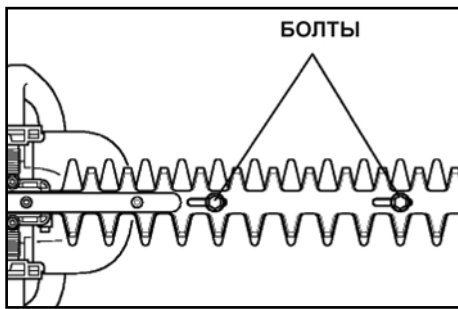
После каждого использования удаляйте смолистые отложения, если они есть, с лезвий и направляющих с помощью смеси керосина и машинного масла в соотношении 1:1.



Рис. 8

ЗАТОЧКА ЛЕЗВИЙ

1. Снимите все гайки и болты, крепящие лезвия к раме.
2. Снимите лезвия.
3. Зажмите лезвия в тиски.
4. Отшлифуйте и заточите режущие зубья (Рис. 8).
5. Если направляющие лезвий деформированы или сломаны, замените их на новые.
(A): 6 мм радиус, (B): 100° (прибл.), (C): 45°.
6. Проверьте плотность посадки лезвия. Затяните болты ножа до упора ключом. Ослабьте болты на пол-оборота. Удерживая болты от проворота, затяните стопорные гайки другим ключом (Рис. 9).

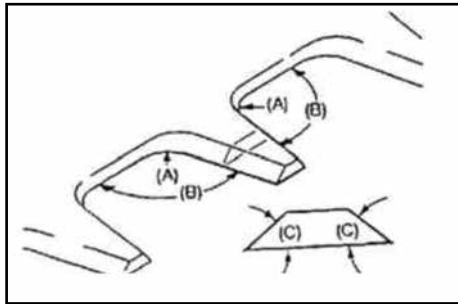

Рис. 9



ПРИМЕЧАНИЕ! Не давайте перчатки для защиты рук от порезов об острые края лезвий.

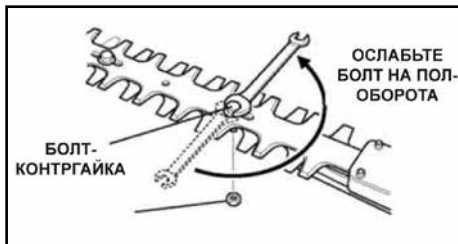

ПРИМЕЧАНИЕ! Используйте для заточки шлифовальный круг, абразивную ленту или плоский шлифовальный напильник.



Рис. 10

СМАЗКА РЕДУКТОРА

Через каждые 15-20 часов работы.

1. Удалите грязь с редуктора, заглушки и вокруг отверстия для смазки протрите чистой ветошью.
2. Открутите заглушку и добавьте смазки до максимального уровня. Закрутите заглушку (Рис. 10).
3. Запустите двигатель и поработайте 3-4 минуты. Затем повторите пункт 2.
4. Затем смазка редуктора проводится каждые 15-20 часов работы.

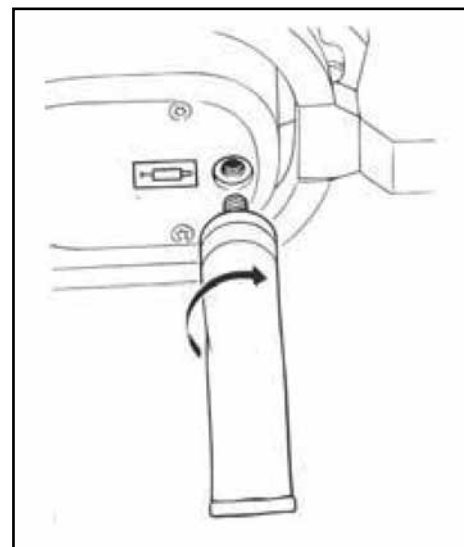

ПРИМЕЧАНИЕ! Используйте только высококачественную литиевую смазку.



Рис. 11

ОЧИСТКА ОХЛАЖДАЮЩИХ РЕБЕР ЦИЛИНДРА

Проверяйте периодически:

1. Открутите крышку пружинного стартера (Рис. 11).
2. Снимите кожух глушителя.
3. Осторожно снимите корпус пружинного стартера.
4. Произведите очистку ребер цилиндра и всех доступных поверхностей двигателя.
5. Установите корпус пружинного стартера и кожух глушителя на место.

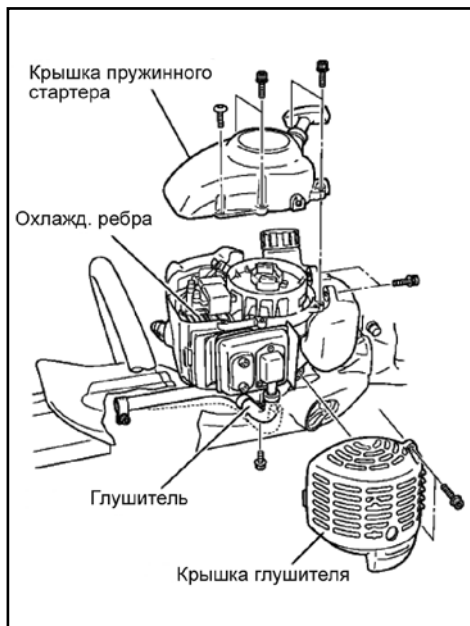

ПРИМЕЧАНИЕ! Несвоевременная очистка ребер охлаждения цилиндра может привести к перегреву двигателя и выходу его из строя.

13. ХРАНЕНИЕ

Никогда не оставляйте устройство на продолжительный срок (30 дней и более), не подготовив его к хранению следующим образом:



Рис. 11

1. Слейте топливо из топливного бака. Запустите ножницы и дайте им поработать до тех пор, пока двигатель не заглохнет.
2. Переверните выключатель-выключатель зажигания в положение «Стоп» (Stop) (Рис. 12).
3. Дождитесь, пока двигатель остынет. Выверните свечу зажигания и капните (2-3 капли) в свечное отверстие масло (которое вы используете для приготовления топливной смеси). Потяните за ручку стартера 2-4 раза.
4. Установите свечу зажигания, не присоединяя высоковольтный кабель зажигания, заверните плотно от руки свечу на место.
5. Удалите излишки смазки, масла и загрязнений с поверхности установки чистой тряпкой или ветошью.
6. Выполните все требуемые плановые процедуры и смазку.

7. Затяните все винты и крепления.
8. Смажьте лезвия толстым слоем масла, чтобы предотвратить коррозию.
9. Когда агрегат достаточно остыл и высох, поместите двигатель в пластиковый мешок или оберните его чем-либо, прежде чем оставлять на хранение.
10. Храните установку в сухом, чистом, хорошо проветриваемом помещении, недоступном для детей и посторонних.



ПРЕДУПРЕЖДЕНИЕ! Не храните инструмент в помещении без вентиляции, вблизи открытого огня и/или нагревательных приборов, так как пары бензина могут скапливаться и при контакте с огнем может произойти взрыв и возгорание.

17. ГАРАНТИЙНЫЕ ОБЯЗАТЕЛЬСТВА

Гарантийный срок эксплуатации мотопомп ТМ Ergomax составляет 12 месяцев со дня продажи через розничную сеть. В течение гарантийного срока владелец имеет право на бесплатное устранение неисправностей, которые явились следствием производственных дефектов.

Техническое освидетельствование оборудования на предмет установления гарантийного случая производится только в сервисных центрах, перечисленных в настоящем талоне. Все мотопомпы, поступившие в сервисный центр, должны быть приняты по акту приемки и пройти диагностику.

Гарантийный ремонт производится только при наличии гарантийного талона. При отсутствии гарантийного талона, а также при не полностью заполненном талоне гарантийный ремонт не производится, претензии по качеству изделия не принимаются, при этом гарантийный талон считается недействительным и изымается сервисным центром. Заменяемые по гарантии детали переходят в собственность сервисного центра.

Гарантийные обязательства не распространяются на следующие случаи:

- при неисправностях, возникших вследствие естественного износа упорных, трущихся, передаточных деталей и материалов;
- эксплуатация мотопомп с признаками неисправности (повышенный шум, вибрация, неравномерное вращение, потеря мощности, снижение оборотов, сильное искрение, запах гари);
- при наличии механических повреждений (трещин, сколов, вмятин, деформаций и т.д.);
- при наличии повреждений, вызванных действием агрессивных сред и высоких температур или иных внешних факторов, таких как дождь, снег, повышенная влажность и др.;
- при несоблюдении требований руководства по эксплуатации в отношении параметров топливной смеси;
- при наличии повреждений, вызванных сильным внутренним или внешним загрязнением, попаданием в мотопомпы инородных тел, материалов и веществ, не являющихся отходами, сопровождающими применение инструмента по назначению, ненадлежащим уходом;
- при неисправностях, возникших вследствие перегрузки, повлекшей выход из строя сопряженных или последовательных деталей;
- при выходе из строя быстроизнашивающихся деталей, комплектующих (резиновых уплотнений, сальников, смазки и т.п.), расходных материалов (шлангов, свечей зажигания, болтов, фланцев крепления и т.п.);
- при обслуживании мотопомпы вне гарантийной мастерской, очевидных попытках вскрытия и самостоятельного ремонта оборудования (повреждены шлицы крепежных элементов, пломбы, защитные стикеры и пр.);
- при ремонте с использованием не оригинальных запасных частей; несоблюдении пользователем предписаний руководства по эксплуатации, ненадлежащем хранении и обслуживании, использовании оборудования не по назначению;
- при отсутствии, повреждении или изменении серийного номера на мотопомпах или в гарантийном талоне, или при их несоответствии;
- профилактическое обслуживание (регулировка, чистка, промывка, смазка и прочий уход);
- при естественном износе оборудования в результате интенсивного использования.

Архангельск (8182)63-90-72
Астана (7172)727-132
Астрахань (8512)99-46-04
Барнаул (3852)73-04-60
Белгород (4722)40-23-64
Брянск (4832)59-03-52
Владивосток (423)249-28-31
Волгоград (844)278-03-48
Вологда (8172)26-41-59
Воронеж (473)204-51-73
Екатеринбург (343)384-55-89

Иваново (4932)77-34-06
Ижевск (3412)26-03-58
Иркутск (395)279-98-46
Казань (843)206-01-48
Калининград (4012)72-03-81
Калуга (4842)92-23-67
Кемерово (3842)65-04-62
Киров (8332)68-02-04
Краснодар (861)203-40-90
Красноярск (391)204-63-61
Курск (4712)77-13-04
Липецк (4742)52-20-81

Магнитогорск (3519)55-03-13
Москва (495)268-04-70
Мурманск (8152)59-64-93
Набережные Челны (8552)20-53-41
Нижний Новгород (831)429-08-12
Новокузнецк (3843)20-46-81
Новосибирск (383)227-86-73
Омск (3812)21-46-40
Орел (4862)44-53-42
Оренбург (3532)37-68-04
Пенза (8412)22-31-16

Пермь (342)205-81-47
Ростов-на-Дону (863)308-18-15
Рязань (4912)46-61-64
Самара (846)206-03-16
Санкт-Петербург (812)309-46-40
Саратов (845)249-38-78
Севастополь (8692)22-31-93
Симферополь (3652)67-13-56
Смоленск (4812)29-41-54
Сочи (862)225-72-31
Ставрополь (8652)20-65-13

Сургут (3462)77-98-35
Тверь (4822)63-31-35
Томск (3822)98-41-53
Тула (4872)74-02-29
Тюмень (3452)66-21-18
Ульяновск (8422)24-23-59
Уфа (347)229-48-12
Хабаровск (4212)92-98-04
Челябинск (351)202-03-61
Череповец (8202)49-02-64
Ярославль (4852)69-52-93

Киргизия (996)312-96-26-47 Казахстан (772)734-952-31 Таджикистан (992)427-82-92-69

Эл. почта: emg@nt-rt.ru | | Сайт: <http://ergomax.nt-rt.ru>